

ARRÊT PROVISOIRE SUR CHANTIER DE PLUS DE 4 SEMAINES - UN SEUL ACCES TIJDELIJKE HALTE OP WERVEN LANGER DAN 4 WEKEN - ENKELE TOEGANG

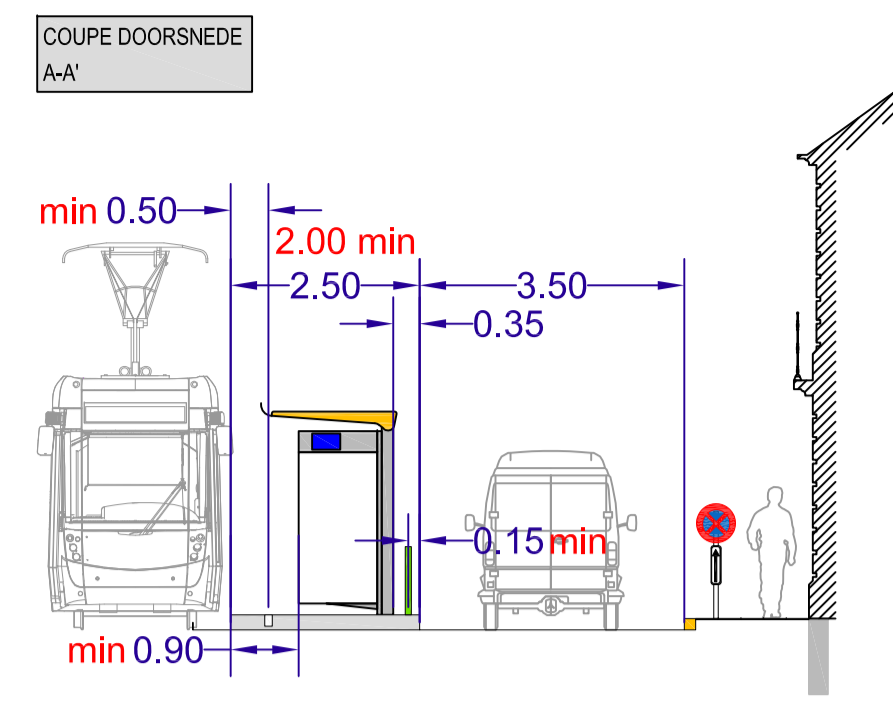
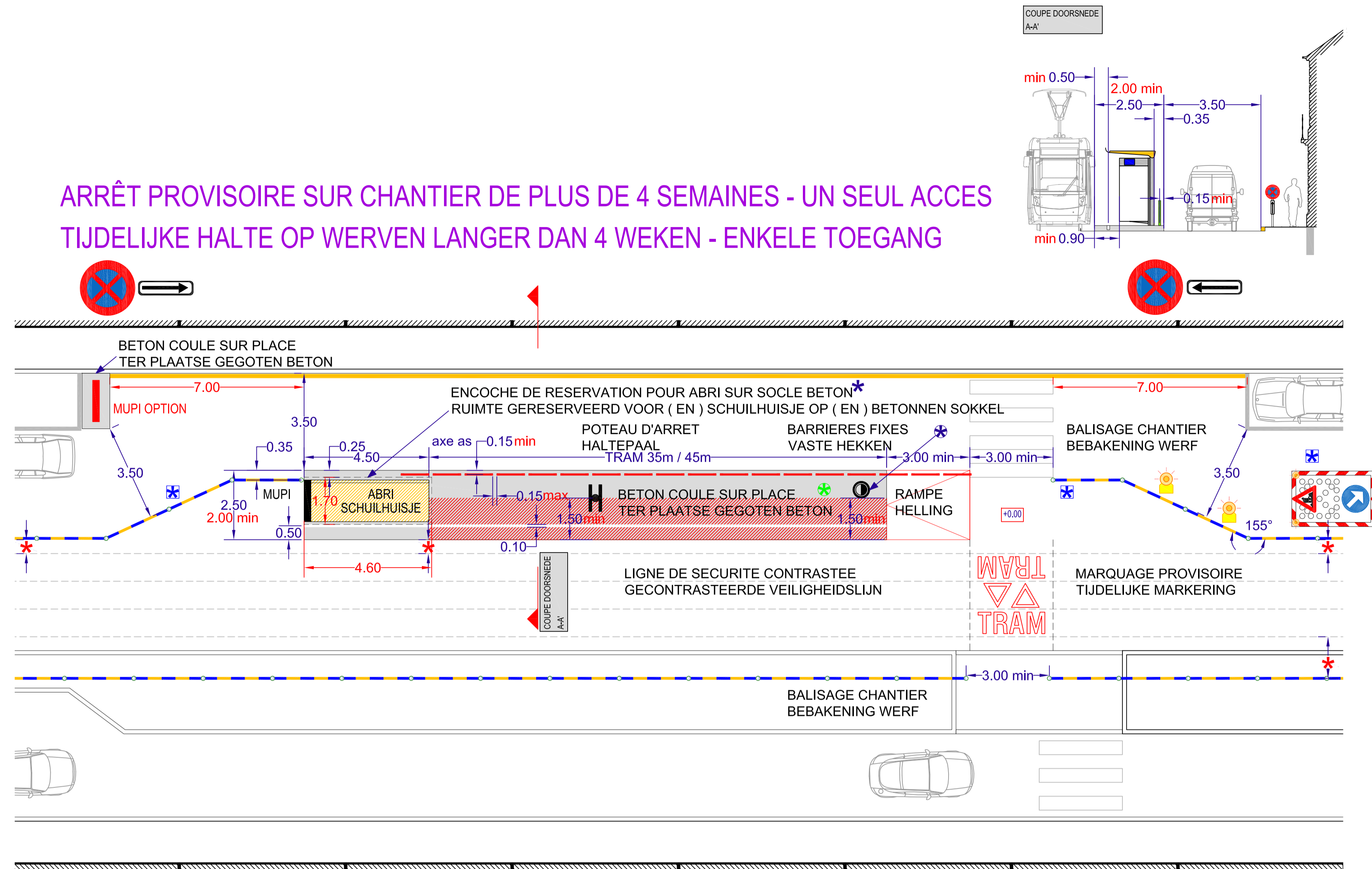

LEGENDE

- Toiture Dak
- Cheminement PMR (largeur 1,50m) (Personnes à Mobilité Réduite)
Doorgang voor PBM (breedte 1,50m) (Personen met Beperkte Mobiliteit)
- Longueur de l'embarcadere en fonction de l'exploitation en accord avec "STIB PROJECTS & METHODS"
Lengte van de halte in functie van de exploitatie en met akkoord "MIVB PROJECTS & METHODES"
- Balisage chantier définie par normes sécurité en accord avec le coordinateur sécurité du chantier
Bebakening werf volgens veiligheidsnormen en akkoord van de veiligheidscoördinator van de werf
- Si l'abri est sur platine pas de réservation
Indien schuilhuisje op sokkel geen reservatie
- Distance et hauteur bordure et rail - obstacles divers définie par la STIB-Infras-Voies
Afstand en hoogte boordsteen en rail - diverse obstakels bepaald door de MIVB-Infras-Spoeren
- Poubelle(s) de l'arrêt à placer sur l'arrêt provisoire pendant la phase du chantier
Vuilnisbak(ken) van de halte te plaatsen op de tijdelijke halte tijdens de werfphase

Largeur et équipement du quai adapté à la fréquentation de l'arrêt
Breedte en uitrusting van het perron in functie van het veelvuldig gebruik van de halte

Fréquentation Veelvuldig gebruik	Largeur Breedte	Equipements Uitrustingen
si ≤ 500 personnes/jour indien ≤ 500 personen/dag	Largeur du quai de 2m à 2.5m Breedte perron tss 2m en 2.5m	un abri, une poubelle één schuilhuisje, één vuilnisbak
si ≥ 500 ≤ 1000 personnes/jour indien ≥ 500 ≤ 1000 personen/dag	Largeur du quai de 2.5m à 3m Breedte kaai tss 2.5m en 3m	double abri, double poubelle twee schuilhuisjes, twee vuilnisbakken
si ≥ 1000 personnes/jour indien ≥ 1000 personen/dag	Largeur du quai de 3m min Breedte perron min 3m	triple abri, triple poubelle drie schuilhuisjes, drie vuilnisbakken

1/100

ARRÊT PROVISOIRE SUR CHANTIER DE PLUS DE 4 SEMAINES - DEUX ACCES TIJDELIJKE HALTE OP WERVEN LANGER DAN 4 WEKEN - TWEE TOEGANG EN

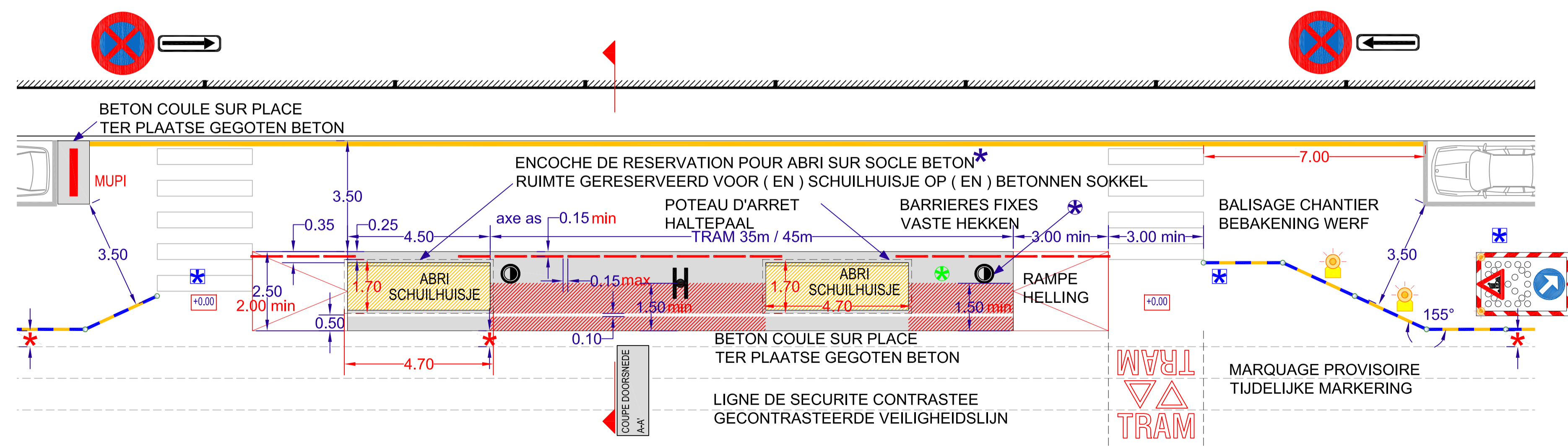

**SOCIETE DES TRANSPORTS
INTERCOMMUNAUX DE
BRUXELLES**

Rue Royale, 76
1000 BRUXELLES

**MAATSCHAPPIJ VOOR HET
INTERCOMMUNAAU VERVOER TE
BRUSSEL**

Koningsstraat, 76
1000 BRUSSEL

INFRASTRUCTURES
TRANSPORT SYSTEMS

B & A
ETUDE & PROJETS ACCES

B & A
STUDIES & PROJECTEN TOEGANG

ARRÊT PROVISOIRE CHANTIERS

SCHEMA DE PRINCIPE

TIJDELIJKE HALTE WERVEN

PRINCIPE SCHEMA

Modifications - Wijzigingen		
A.		C.
B.		D.
Dessiné - Getekend RAWADI S.	Etudié - Bestudeerd RAWADI S.	Validé - Geldigverklaard MEGANCK H.
Validé - Geldigverklaard Ir. STERNOTTE M.	Gestion de chantiers & Projets Acces Ir. SANDRON Ph.	Approuvé - Goedgekeurd Senior Vice President Transport Systems MAERSCHALCK R.
Date - Datum 01/11/2014	Echelle - Schaal 1/100	M ² 0,49m ²
		N°: 2015-PN02-CHANTIER

1/100