

Normen CHRONO-borden

Index

Maten.....	3
▪ Paneel op de grond	4
▪ Plaatsing van profiel	5
▪ Paneel zonder profiel	6
▪ Paneel met profiel.....	6
Namen aan de haltes	7
▪ Tekengrootte.....	8
▪ Voorbeeld 1	9
▪ Voorbeeld 2	10
▪ Voorbeeld 3 (1 lijn).....	11
▪ Voorbeeld 3 (2 lijnen).....	12
Kleuren.....	13
Plaatsing in de ondergrond (nieuwe haltes)	15
▪ Normale plaatsing.....	16
▪ Uitzondering.....	19

Normen Maten

Maten

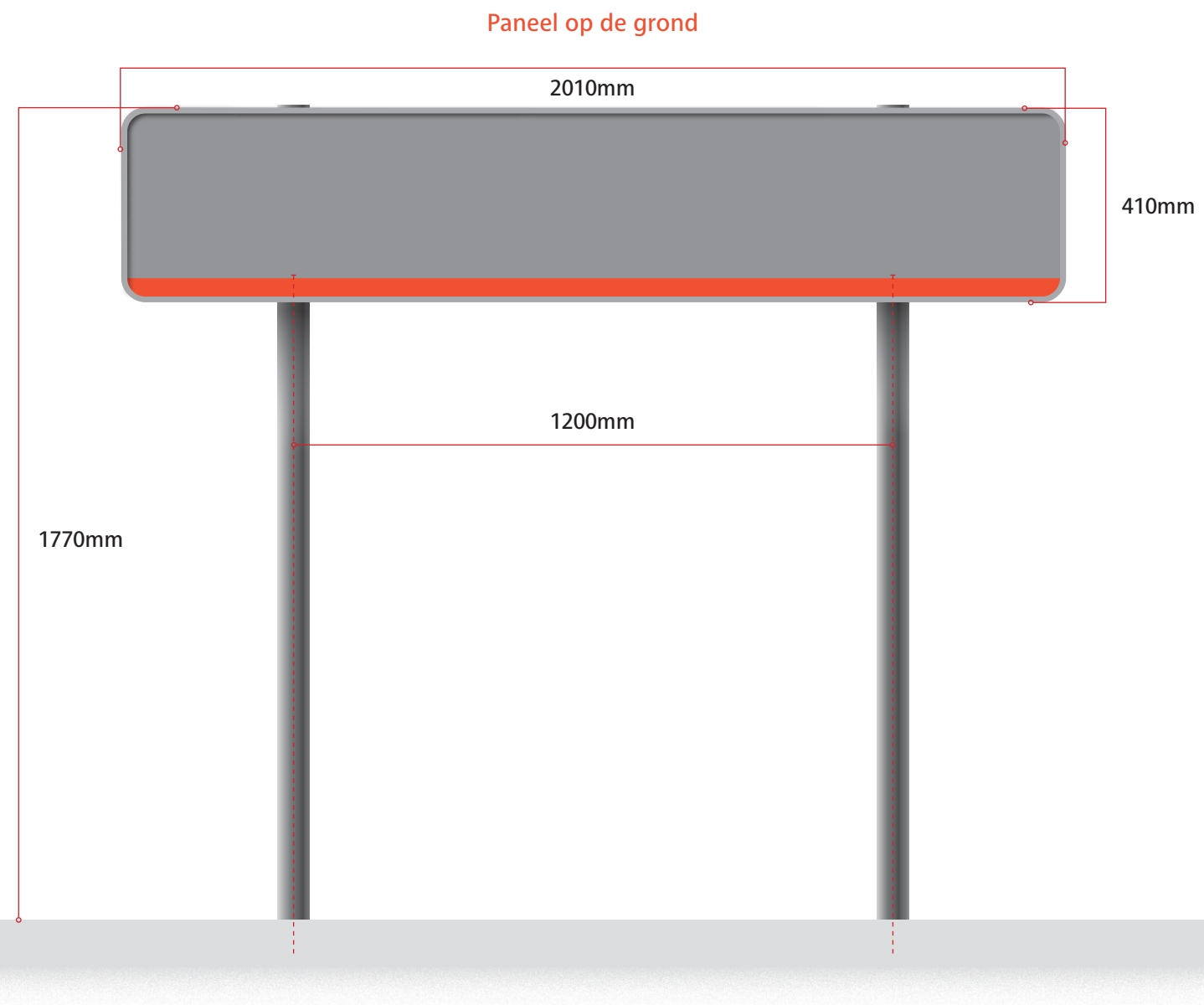

Maten

Plaatsing van profiel

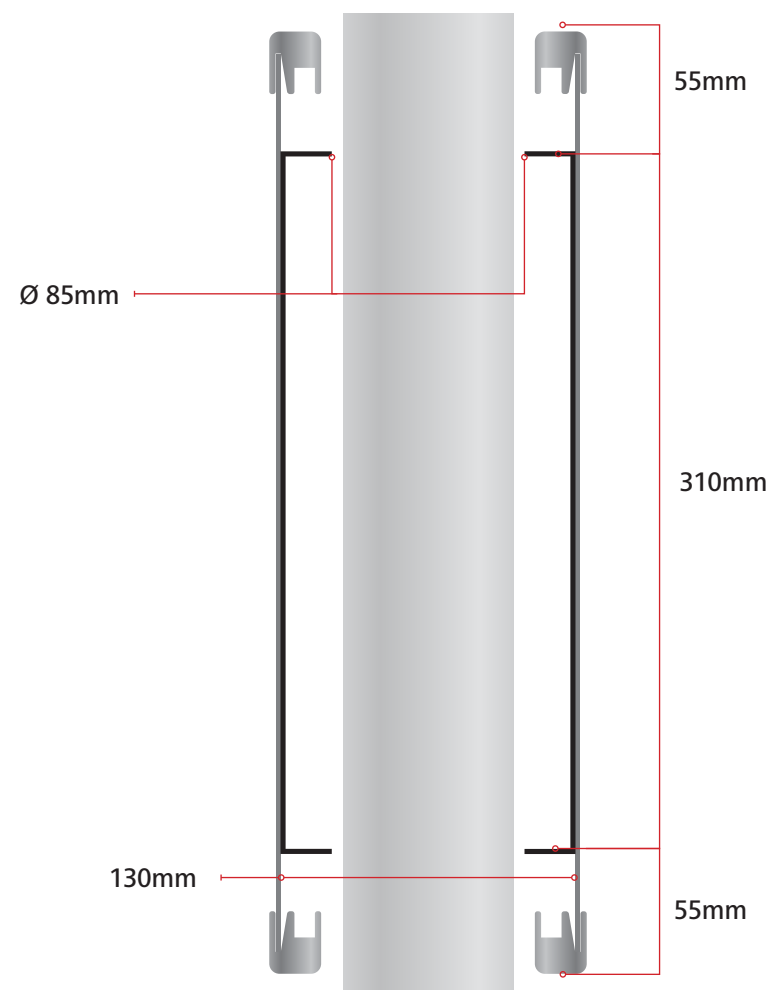

Maten

Paneel zonder profiel

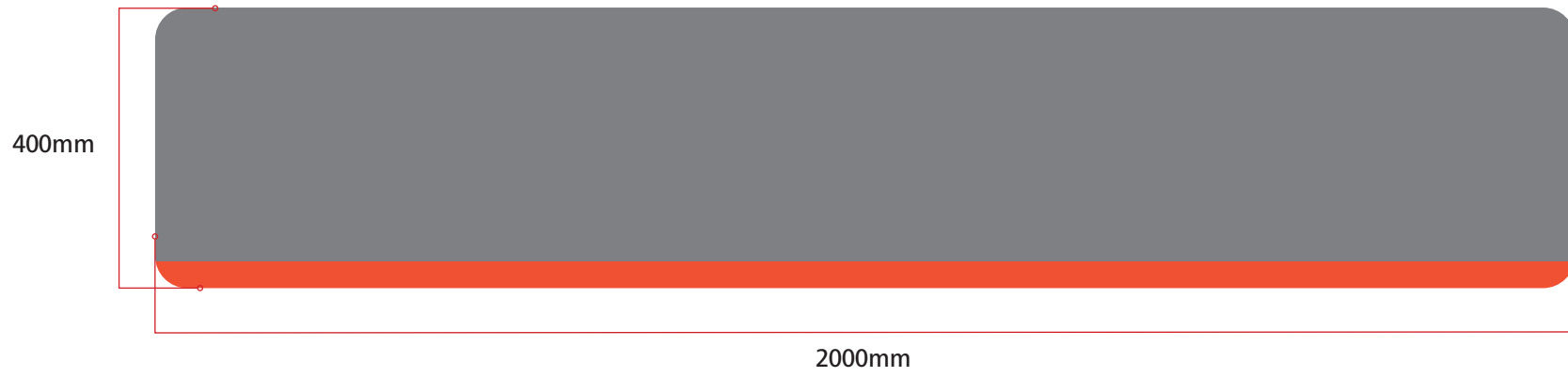

Paneel met profiel

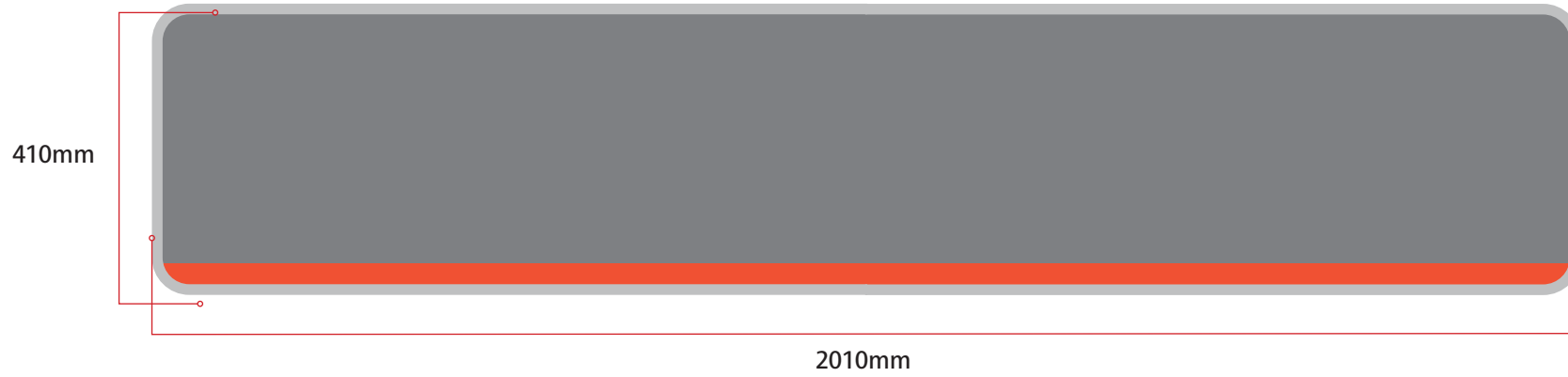

Normen

Namen aan de haltes

Namen aan de haltes

Tekengrootte

Voorbeeld 1

Van 0 tot 9 tekens
730pt

ULB

Voorbeeld 2

Van 10 tot 18 tekens
550pt

Etterbeek Station

Voorbeeld 3

Van 19 tot 24 tekens
450pt
één lijn

Sint-Gillisvoorplein

Twee lijnen

**Station
Groot-Bijgaarden**

Namen aan de haltes

Voorbeeld 1

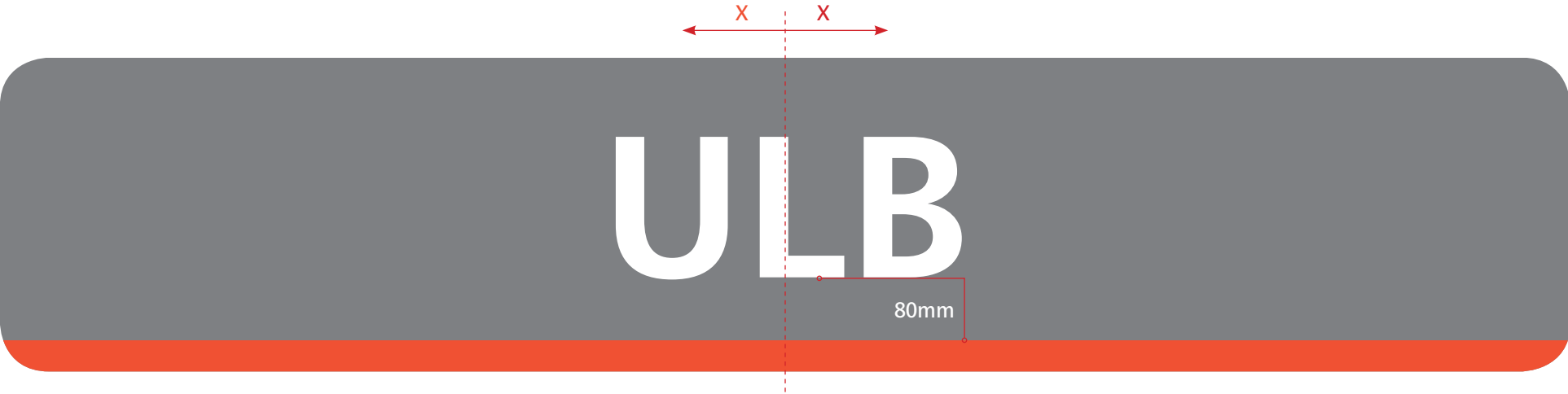

van 0 tot 9 tekens
Brusseline Bold (FR)
Brusseline Bold Italic (NI)
grootte 730pt

Namen aan de haltes

Voorbeeld 2



van 10 tot 18 tekens
Brusseline Bold (FR)
Brusseline Bold Italic (NI)
grootte 550pt

Namen aan de haltes

Voorbeeld 3 (1 lijn)

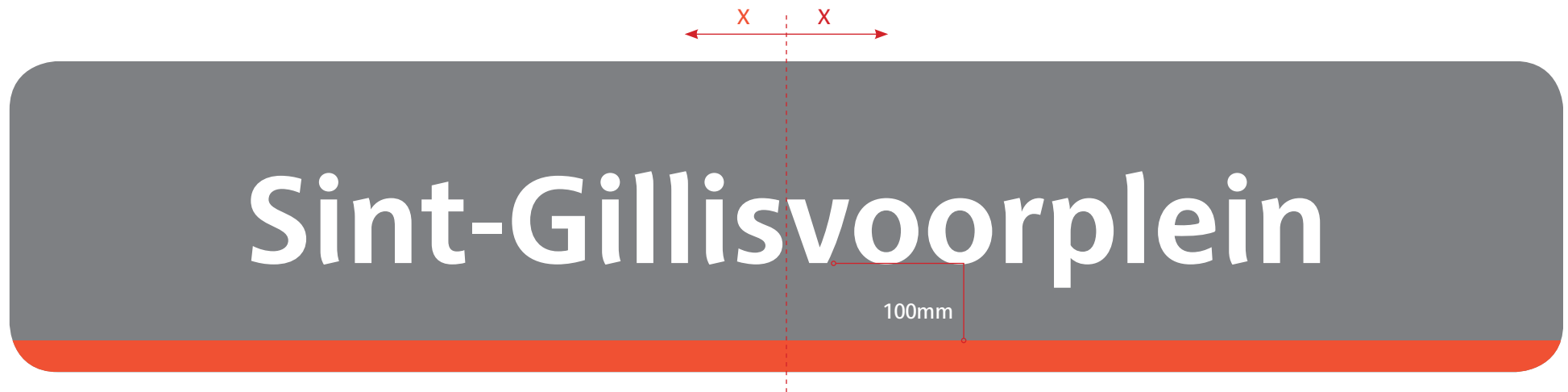

van 19 tot 24 tekens
Brusseline Bold (FR)
Brusseline Bold Italic (NI)
grootte 450pt

Namen aan de haltes

Voorbeeld 3 (2 lijnen)



van 19 tot 24 tekens
Brusseline Bold (FR)
Brusseline Bold Italic (NI)
grootte 450pt

Normen Kleuren

Kleuren

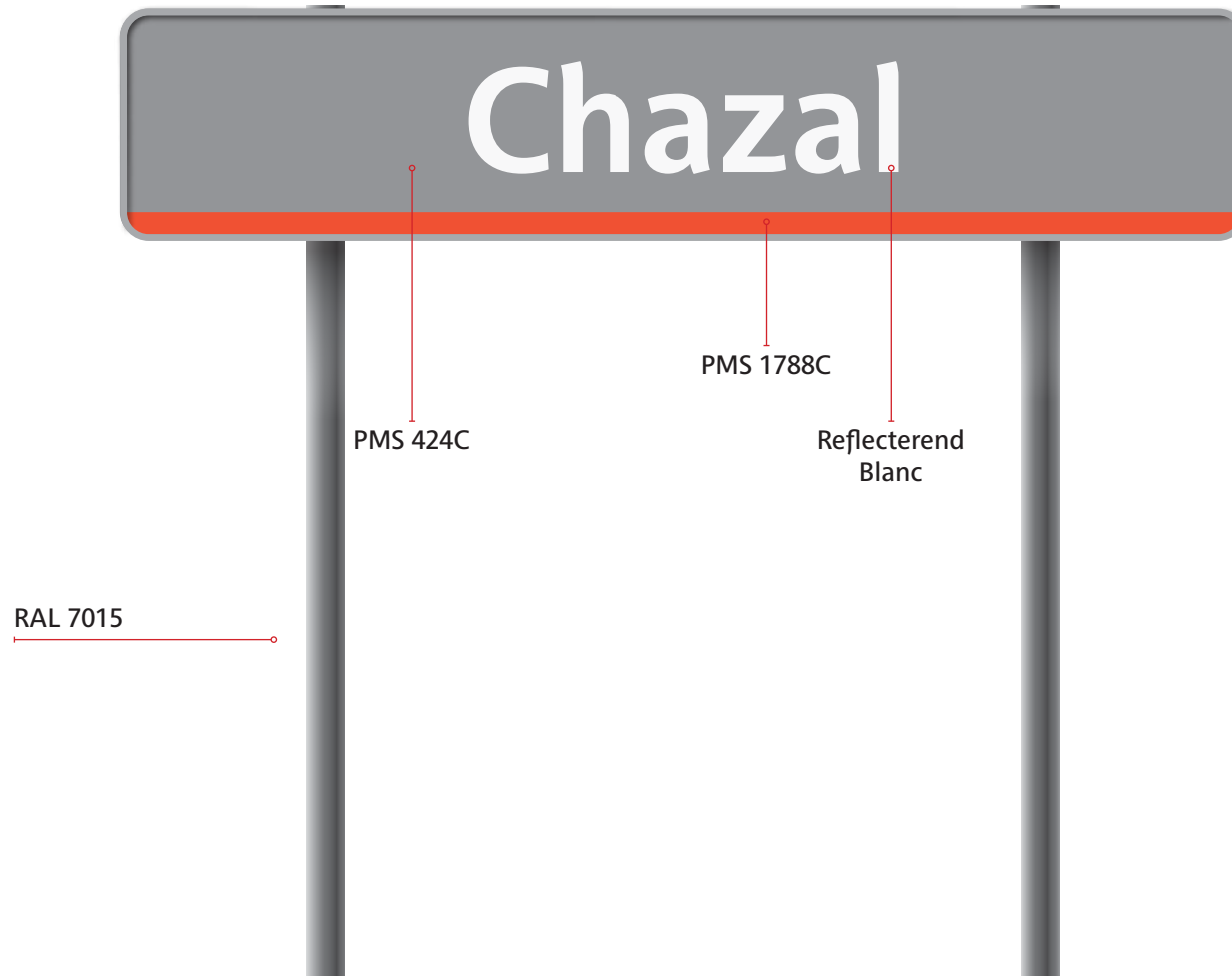

Normen

Plaatsing in de ondergrond (nieuwe haltes)

Plaatsing in de ondergrond (nieuwe haltes)

Normale plaatsing

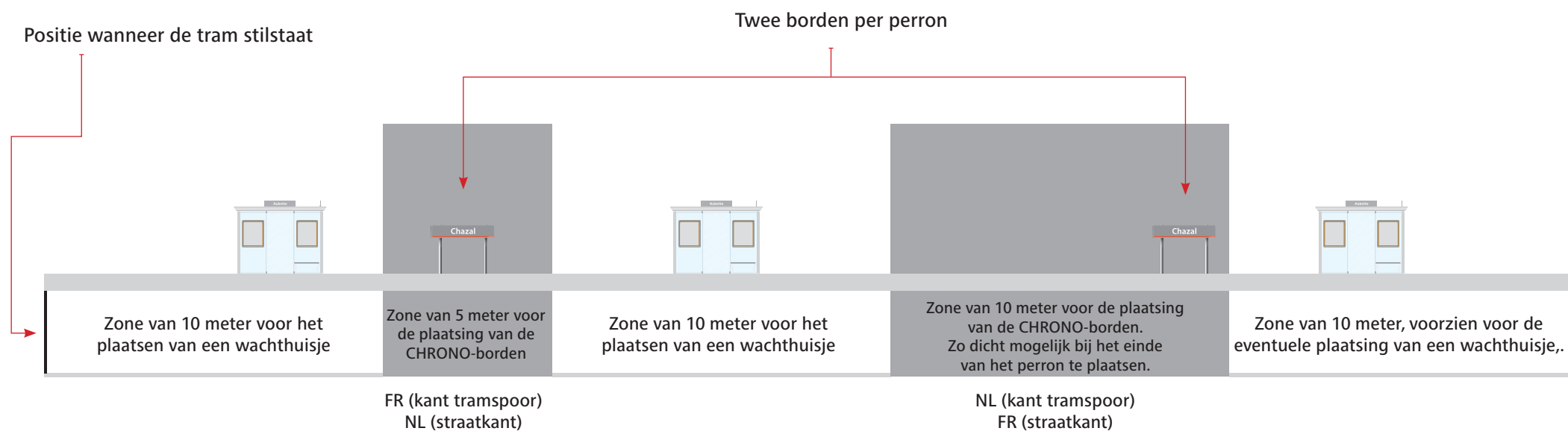

Plaatsing in de ondergrond (nieuwe haltes)

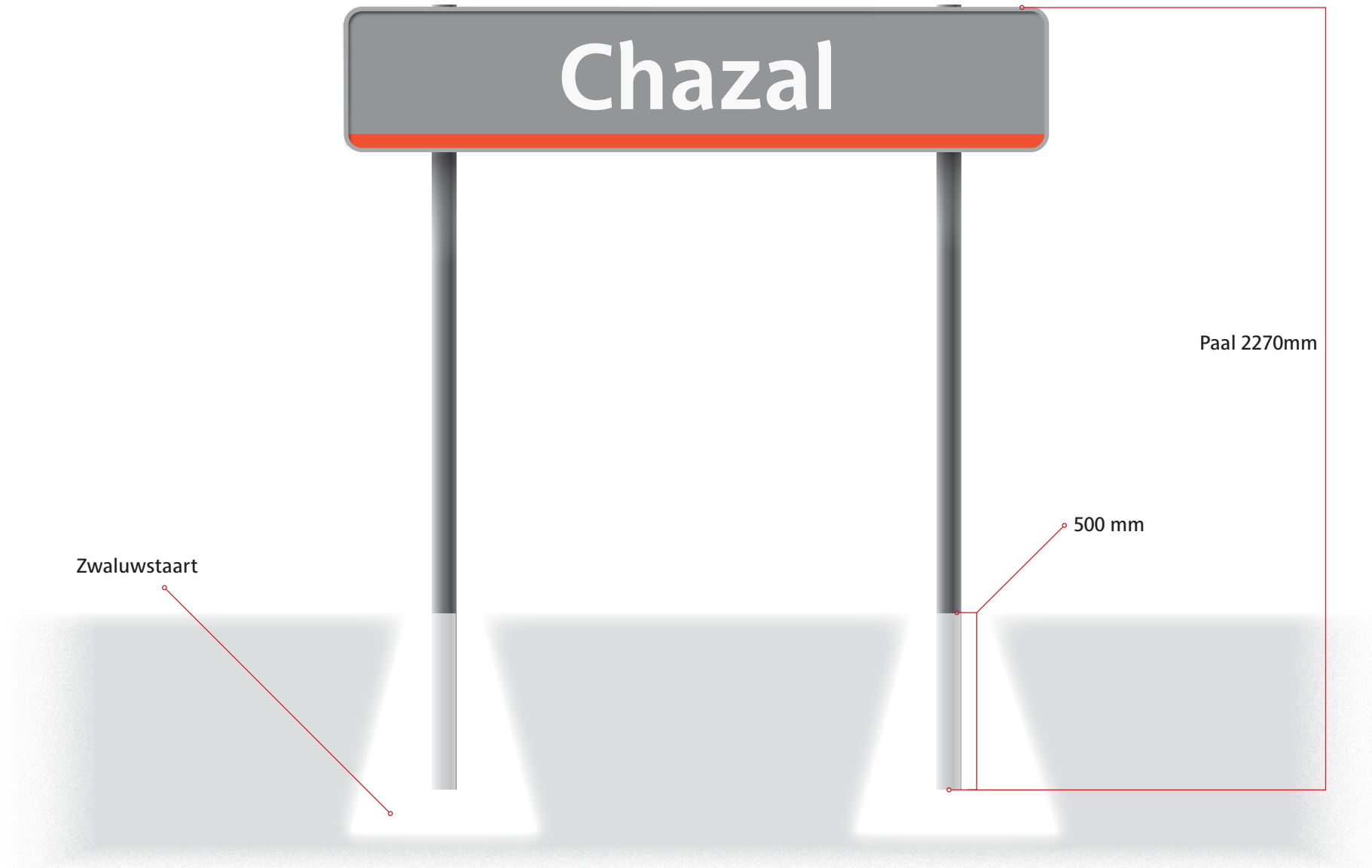

Plaatsing in de ondergrond (nieuwe haltes)

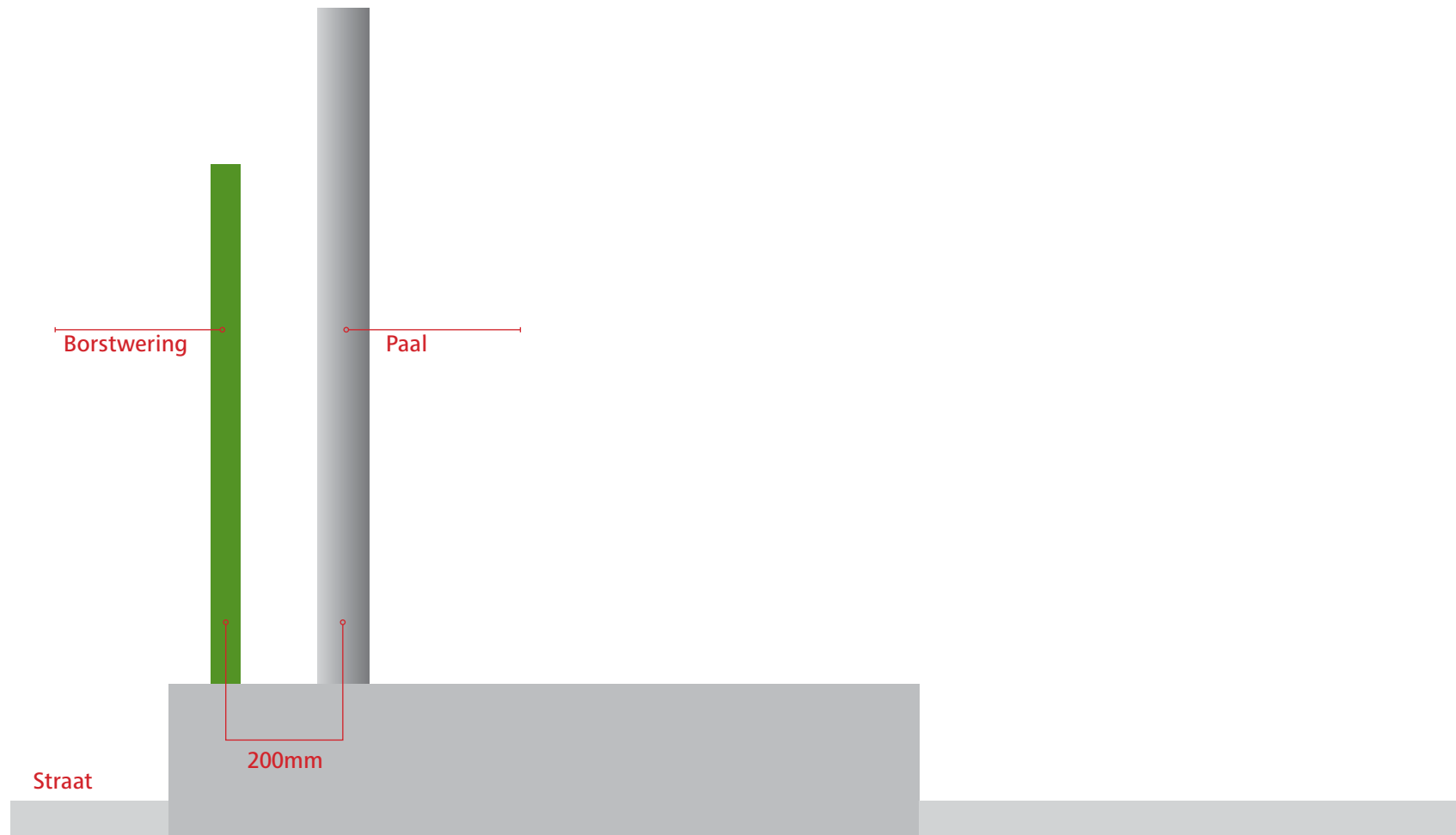

Plaatsing in de ondergrond (nieuwe haltes)

Uitzondering

Haltes met een centraal perron : Enkel twee panelen en enkel met toelating van de dienst Customer Information & Network Media.

