

# *Normen* CHRONO-borden

# Index

Maten.....	3
▪ Paneel op de grond .....	4
▪ Plaatsing van profiel .....	5
▪ Paneel zonder profiel .....	6
▪ Paneel met profiel.....	6
Namen aan de haltes .....	7
▪ Tekengrootte.....	8
▪ Voorbeeld 1 .....	9
▪ Voorbeeld 2 .....	10
▪ Voorbeeld 3 (1 lijn).....	11
▪ Voorbeeld 3 (2 lijnen).....	12
Kleuren.....	13
Plaatsing in de ondergrond (nieuwe haltes) .....	15
▪ Normale plaatsing.....	16
▪ Uitzondering.....	19

# Normen Maten

# Maten

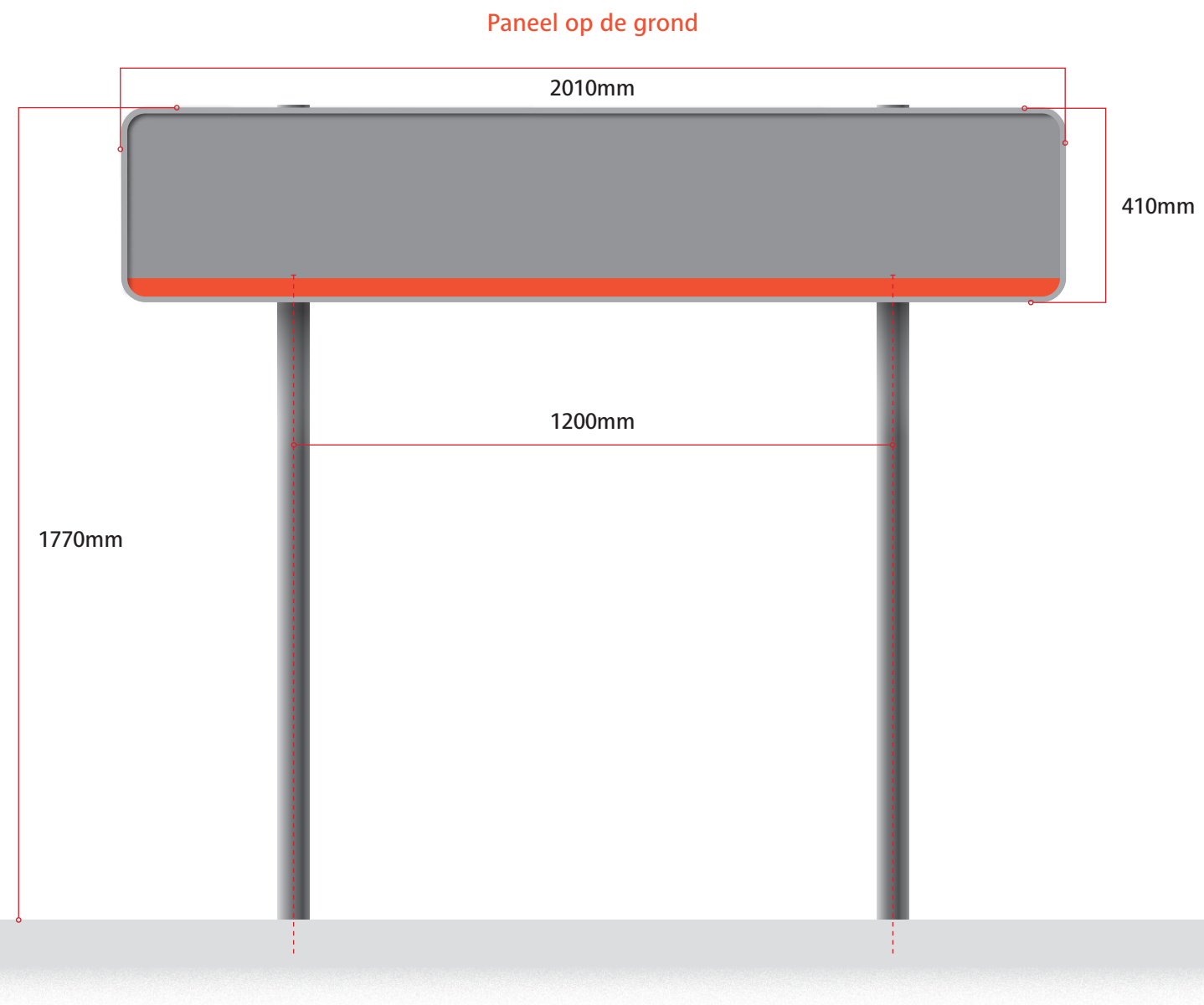

# Maten

## Plaatsing van profiel

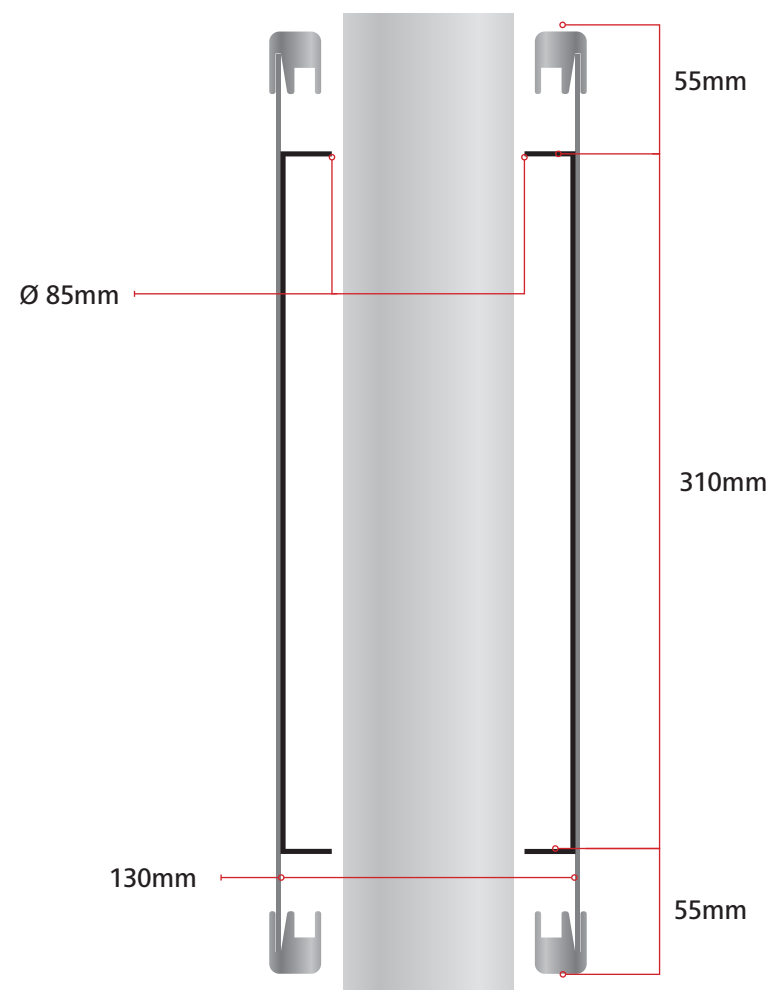

# Maten

Paneel zonder profiel

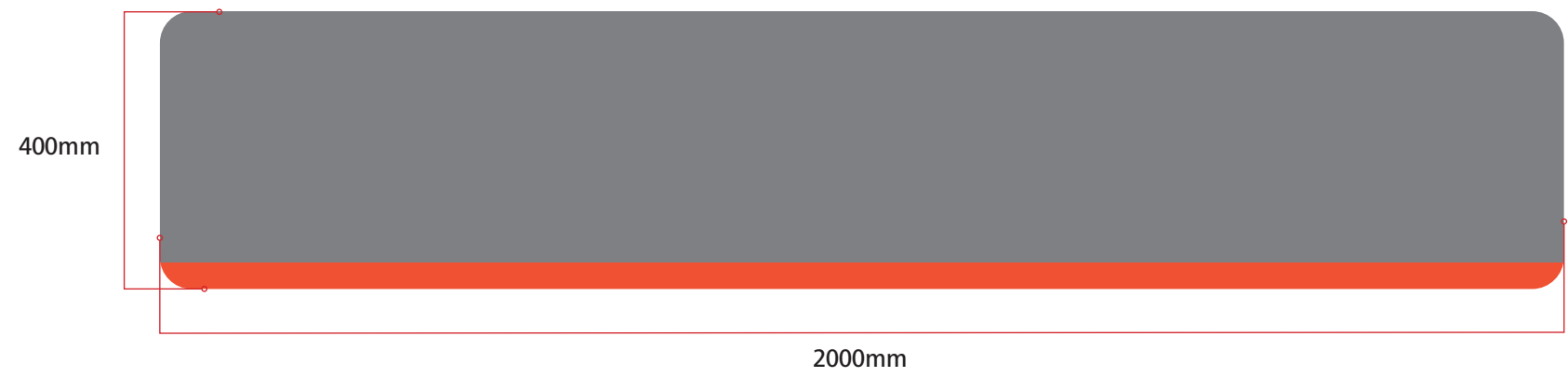

Paneel met profiel

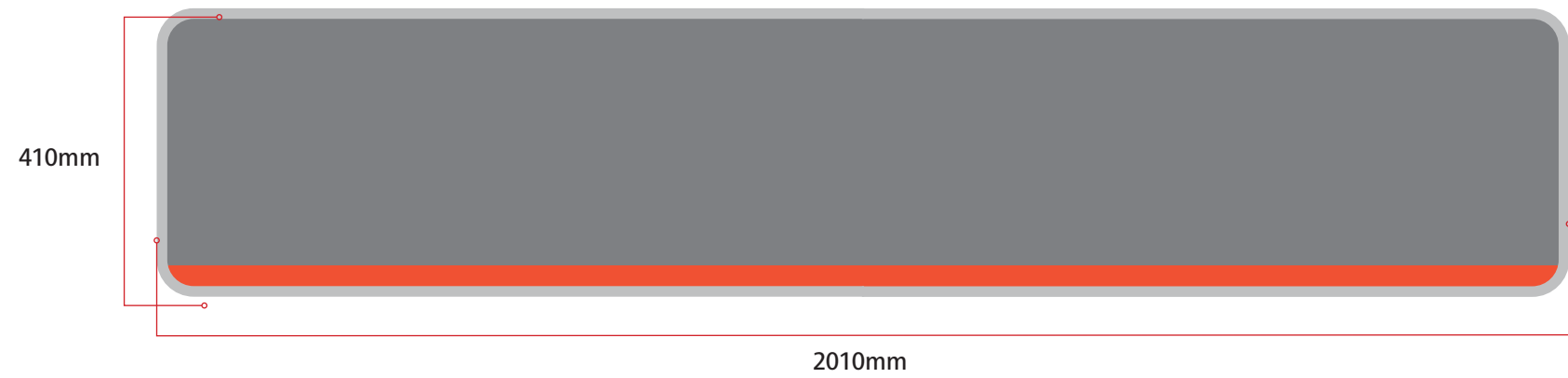

# Normen

## Namen aan de haltes

# Namen aan de haltes

## Tekengrootte

### Voorbeeld 1

Van 0 tot 9 tekens  
730pt

**ULB**

### Voorbeeld 2

Van 10 tot 18 tekens  
550pt

**Etterbeek Station**

### Voorbeeld 3

Van 19 tot 24 tekens  
450pt  
één lijn

**Sint-Gillisvoorplein**

Twee lijnen

**Station  
Groot-Bijgaarden**



# Namen aan de haltes

Voorbeeld 1

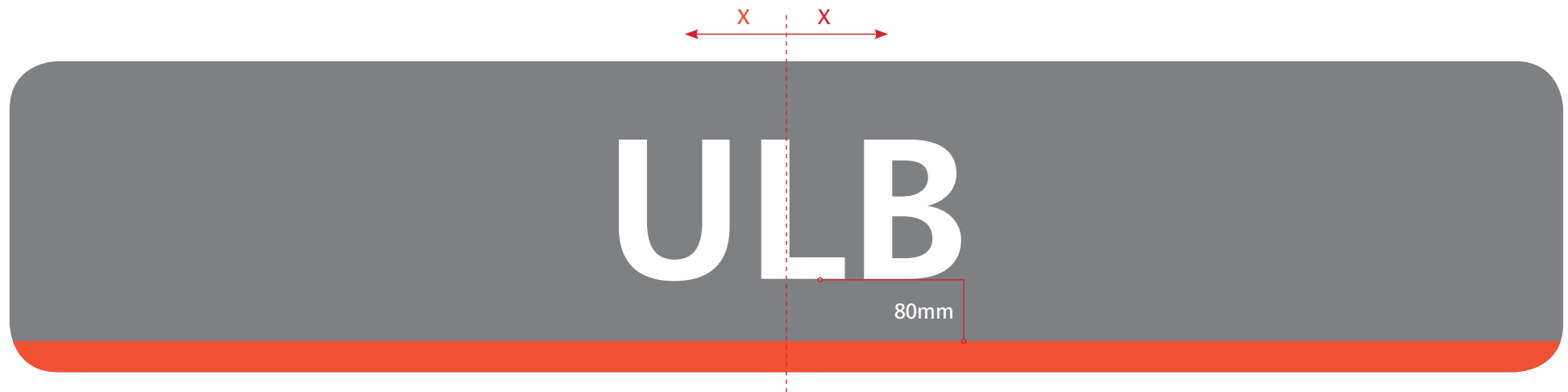

van 0 tot 9 tekens  
**Brusseline Bold (FR)**  
*Brusseline Bold Italic (NI)*  
grootte 730pt

# Namen aan de haltes

Voorbeeld 2

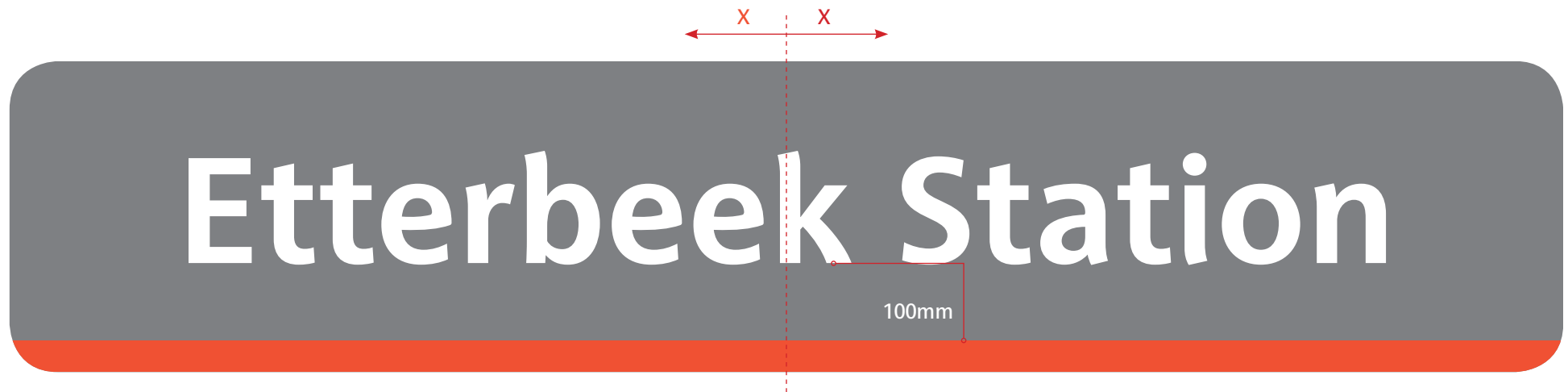

van 10 tot 18 tekens  
**Brusseline Bold (FR)**  
***Brusseline Bold Italic (NI)***  
grootte 550pt

# Namen aan de haltes

Voorbeeld 3 (1 lijn)

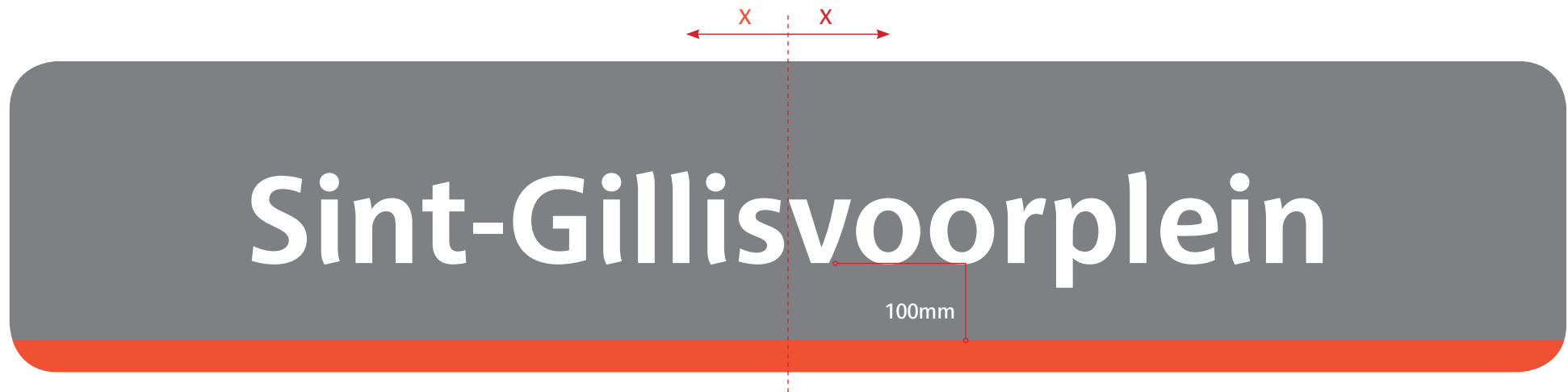

van 19 tot 24 tekens  
**Brusseline Bold (FR)**  
***Brusseline Bold Italic (NI)***  
grootte 450pt

# Namen aan de haltes

Voorbeeld 3 (2 lijnen)



van 19 tot 24 tekens  
**Brusseline Bold (FR)**  
***Brusseline Bold Italic (NI)***  
grootte 450pt

# Normen Kleuren

# Kleuren

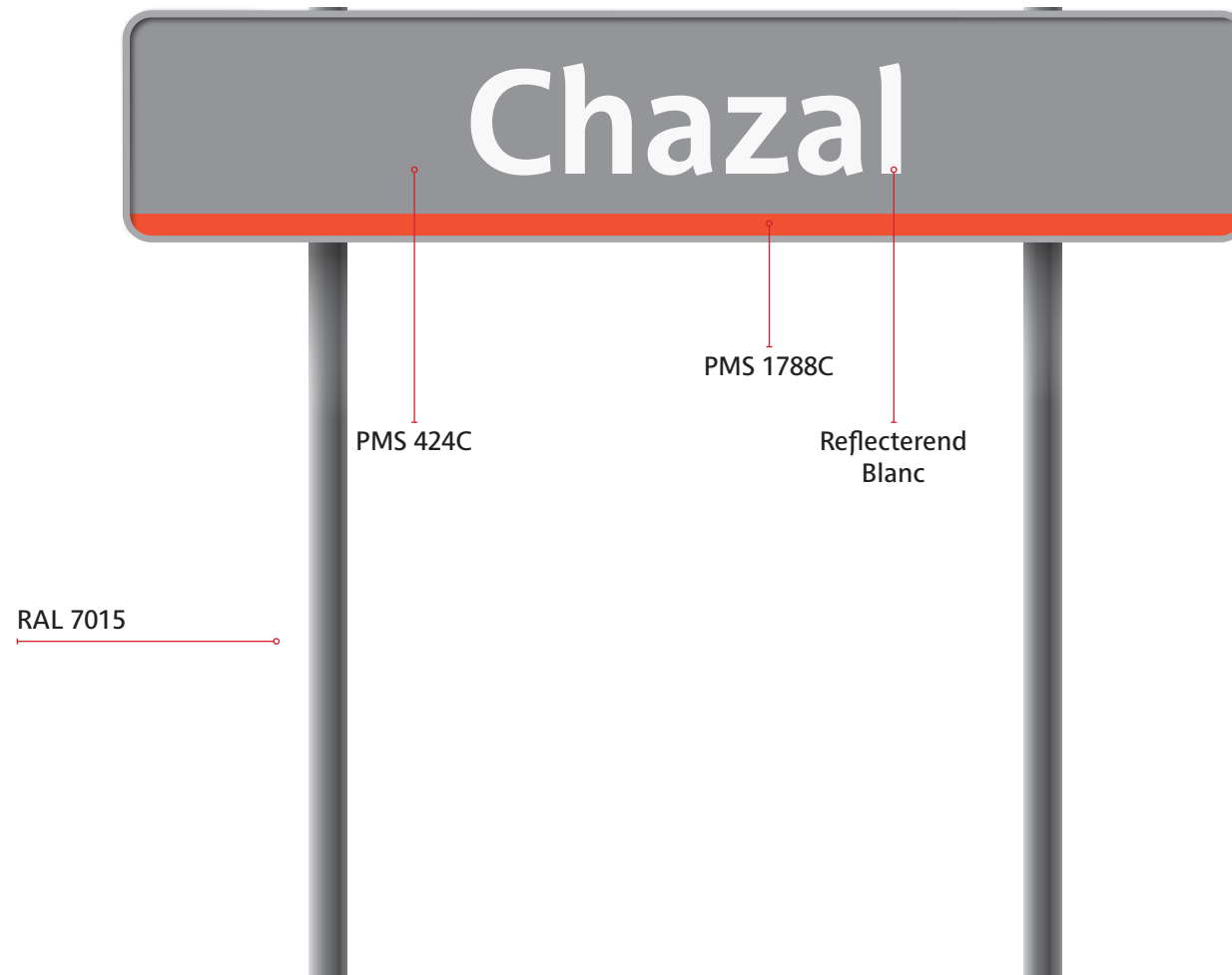

# Normen

## Plaatsing in de ondergrond (nieuwe haltes)

# Plaatsing in de ondergrond (nieuwe haltes)

## Normale plaatsing

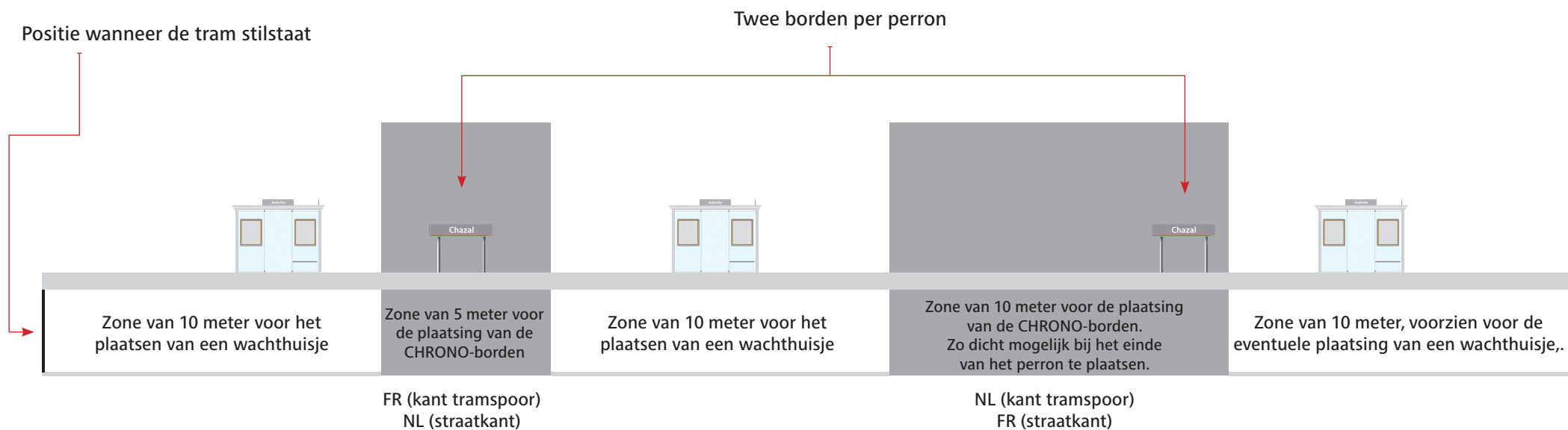



# Plaatsing in de ondergrond (nieuwe haltes)

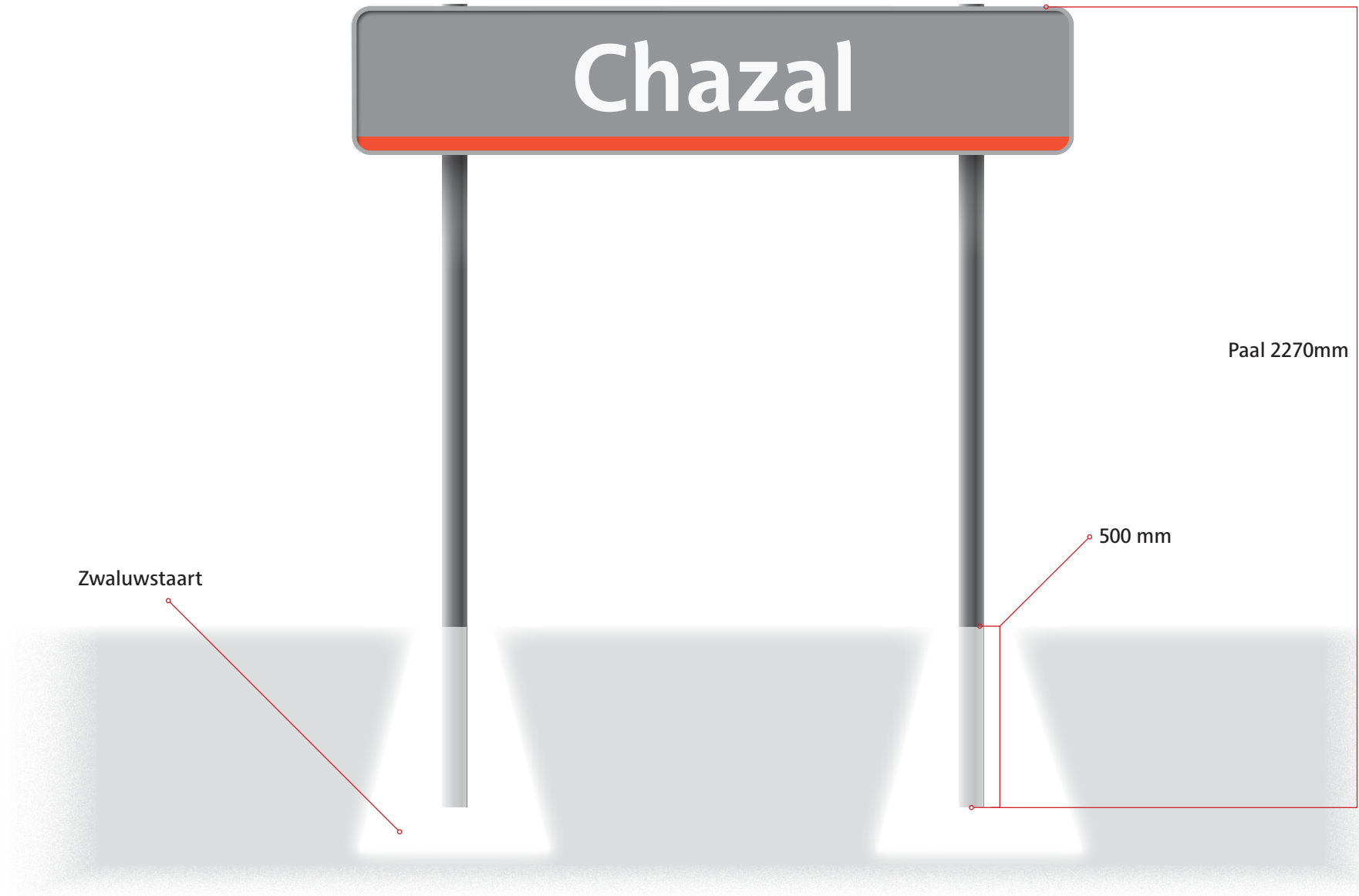

# Plaatsing in de ondergrond (nieuwe haltes)

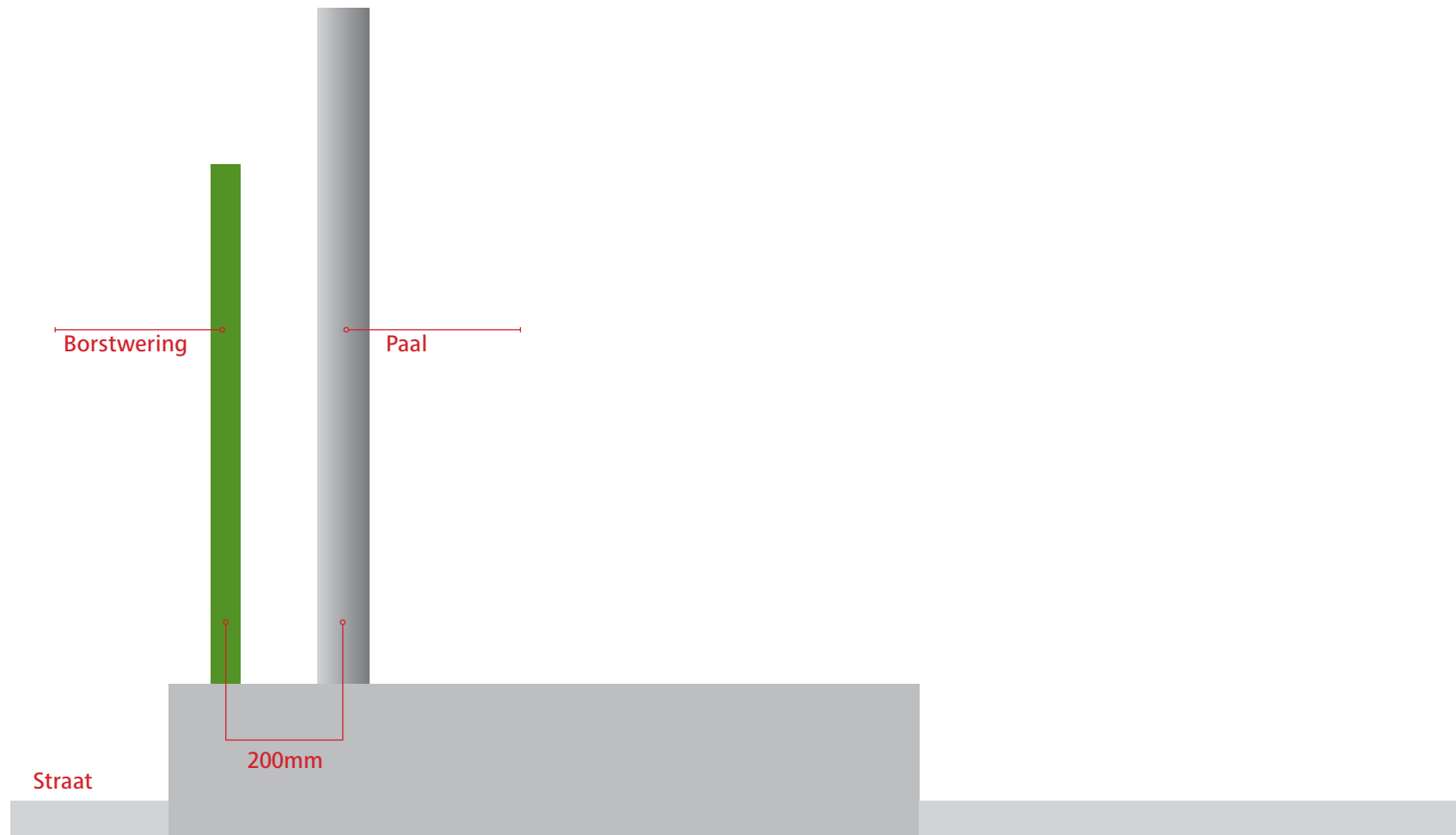

# Plaatsing in de ondergrond (nieuwe haltes)

## Uitzondering

Haltes met een centraal perron : Enkel twee panelen en enkel met toelating van de dienst Customer Information & Network Media.

